

HENKE

Industrielle Blechbearbeitung



GEHÄUSE

INHALTS VERZEICHNIS

3

Gehäuse für Wandmontage

Größe **Size** | **Grandeur** 11–16

4

Stand-/Wandgehäuse

Größe **Size** | **Grandeur** 20–29

5

Bausatz-Gehäuse

Größe **Size** | **Grandeur** 110–250

6

Bausatz-Gehäuse Zusammenbau

Größe **Size** | **Grandeur** 110–250

7

Bausatz-Gehäuse

Größe **Size** | **Grandeur** 111–251

8

Bausatz-Gehäuse Zusammenbau

Größe **Size** | **Grandeur** 111–251

9

Lieferungs- und Zahlungsbedingungen

Seite **Site** | **Page** 9

Gehäuse für Wandmontage

Größe Size | Grandeur 11-16

Enclosures for wall mounting | Boîtiers pour montage mural

Werkstoff Material | Matière DC01 (1.0330) **Oberteil** Bl. 1,0 **Boden** Bl. 1,25-2,0

Oberfläche Surface | Surface Kunststoffbeschichtet RAL 7035 Grobstruktur

Lochung auf Anfrage

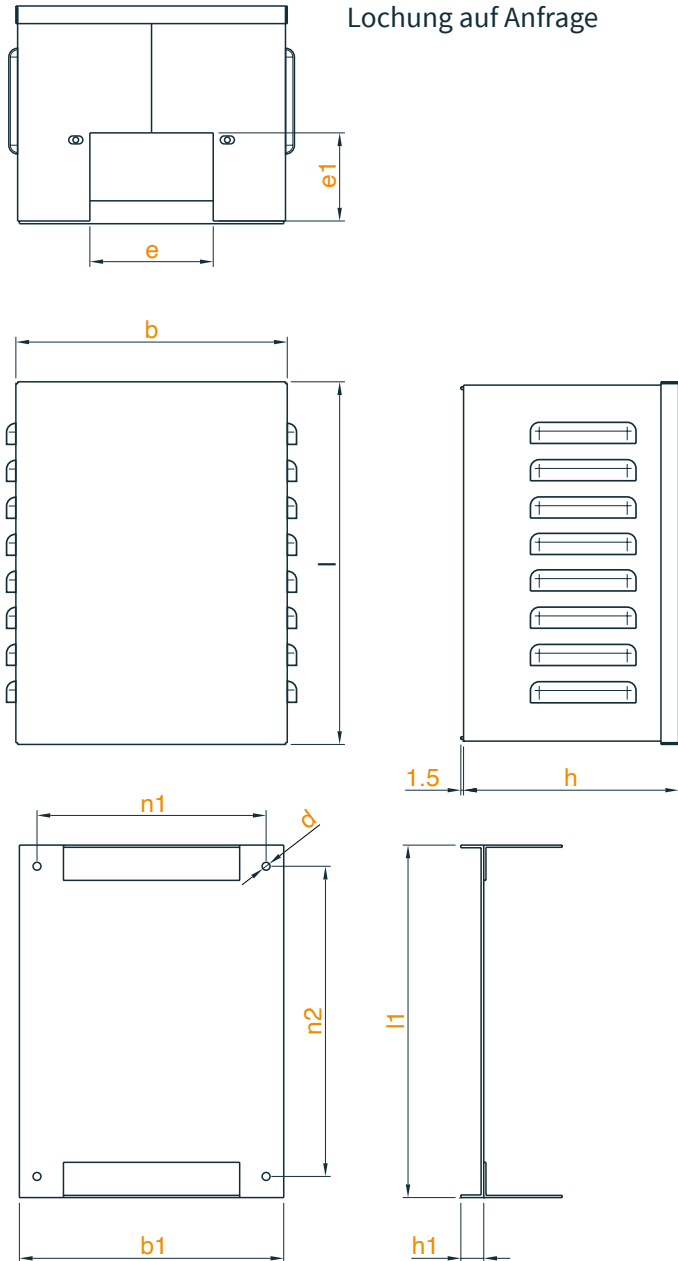

Gehäuse für Wandmontage

Artikel Nr. Article number Article numéro	Geh.-Nr.	1	l1	b	b1	h	h1	e	e1	d	n1	n2
151 811 00	11	204	199	154	149	122	13	70	50	4,5	130	176
151 812 00	12	204	199	154	149	155	13	70	50	4,5	130	176
151 813 00	13	305	299	224	218	190	13	134	80	5,5	188	270
151 814 00	14	384	379	304	298	220	13	134	80	6,5	268	348
151 815 00	15	502	498	354	348	272	13	180	95	6,5	313	465
151 816 00	16	654	649	454	448	280	13,5	180	95	6,5	414	615

Enclosures | Boîtiers

Werkstoff Material | Matière DC01 (1.0330)

Oberfläche Surface | Surface Kunststoffbeschichtet RAL 7035 Grobstruktur

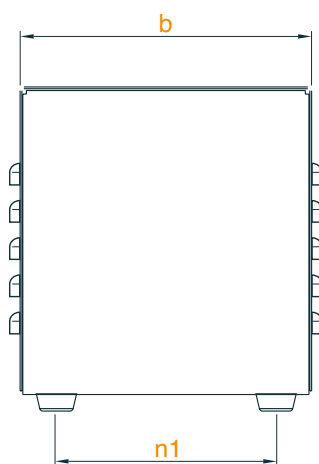
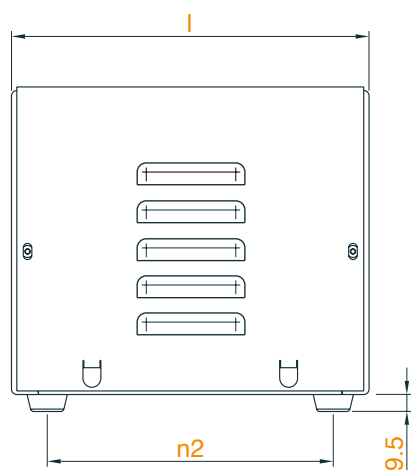

Standgehäuse
auch mit Griff lieferbar

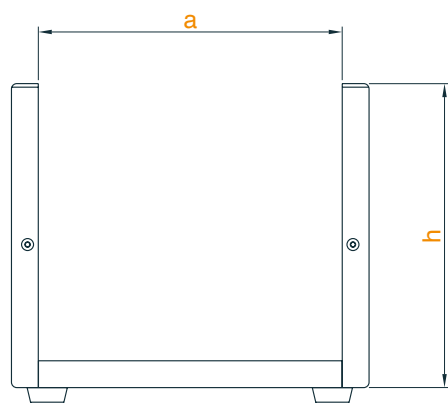

Oberteil für Wandmontage

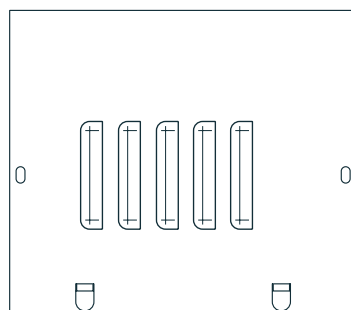

Wandgehäuse
ohne GummifüÙe

Artikel Nr. Article number Article numéro	Größe	a	l	b	h	n1	n2
161 820 00	20	88	118	90	110	54	82
161 821 00	21	108	138	110	130	74	102
161 822 00	22	128	158	130	150	94	122
161 823 00	23	168	198	160	200	124	162
161 823 10	23a	168	198	160	170	124	162
161 824 00	24	218	248	180	180	144	212
161 825 00	25	268	298	220	220	184	262
161 826 00	26	318	358	250	300	214	322
161 827 00	27	358	398	280	280	244	362
161 828 00	28	438	478	350	300	314	442
161 829 00	29	518	558	380	300	344	522

Werkstoff Material | Matière DC01 (1.0330)

Oberfläche Surface | Surface Kunststoffbeschichtet RAL 7035 Grobstruktur

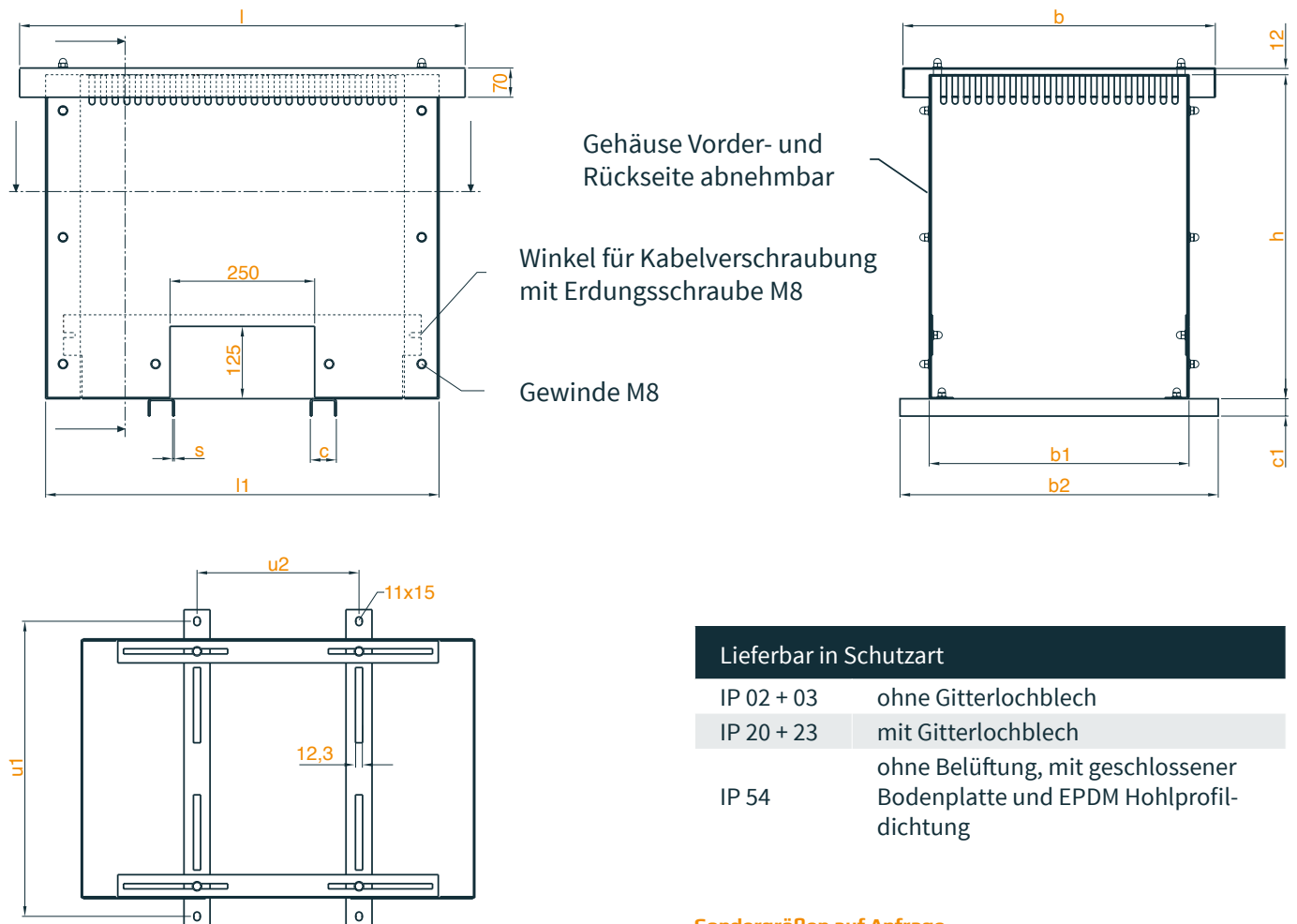

Lieferbar in Schutzart	
IP 02 + 03	ohne Gitterlochblech
IP 20 + 23	mit Gitterlochblech
IP 54	ohne Belüftung, mit geschlossener Bodenplatte und EPDM Hohlprofil-dichtung

Sondergrößen auf Anfrage

Artikel Nr. Article number Article numéro	Geh.-Nr.	l	l1	b	b1	b2	h	u1	u2	c	c1	s
171 811 00	110	550	460	490	400	500	480	460	289-137	45	30	3
171 812 00	120	610	520	540	450	550	560	510	349-197	45	30	3
171 813 00	130	610	520	430	340	440	420	400	349-197	45	30	3
171 814 00	140	670	580	490	400	500	480	460	409-257	45	30	3
171 815 00	150	770	680	540	450	550	560	510	509-357	45	30	3
171 816 00	160	855	765	620	530	630	620	590	616-332	45	30	3
171 817 00	170	1050	960	750	660	760	690	720	812-428	80	40	4
171 818 00	180	1150	1060	850	760	860	800	820	891-407	80	40	4
171 819 00	190	1340	1250	850	760	860	1250	820	1081-497	80	40	4
171 821 00	210	750	660	580	490	590	590	550	470-406	80	40	4
171 822 00	220	840	750	490	400	500	800	460	512-448	80	40	4
171 823 00	230	940	850	640	550	650	730	610	590-518	80	40	4
171 824 00	240	1090	1000	590	500	600	1000	560	632-568	80	40	4
171 825 00	250	1290	1200	790	700	800	1100	760	812-748	80	40	4

Enclosures | Boîtiers à monter

Werkstoff **Material** | **Matière** DC01 (1.0330)

Oberfläche **Surface** | **Surface** Kunststoffbeschichtet RAL 7035 Grobstruktur

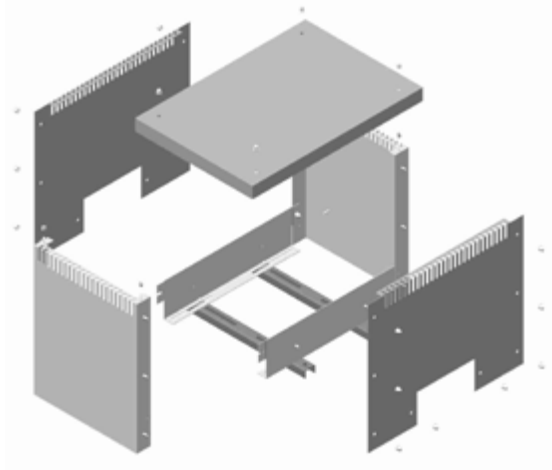

IP 02 + 03

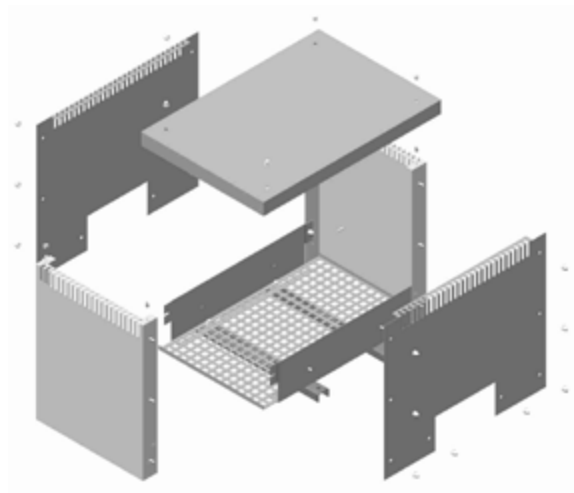

IP 20 + 23

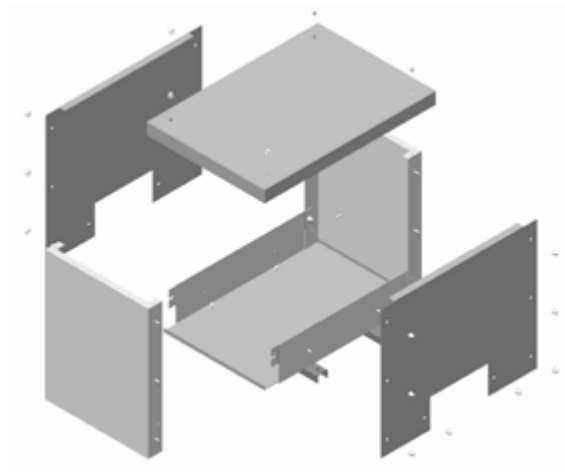

IP 54

Artikel Nr. Article number Article numéro	Lieferbar in Schutzart	
0	IP 02 + 03	ohne Gitterlochblech
1	IP 20 + 23	mit Gitterlochblech
3	IP 54	ohne Belüftung, mit geschlossener Bodenplatte und EPDM Hohlprofilabdichtung

Sondergrößen auf Anfrage

Werkstoff Material | Matière DC01 (1.0330)

Oberfläche Surface | Surface Kunststoffbeschichtet RAL 7035 Grobstruktur

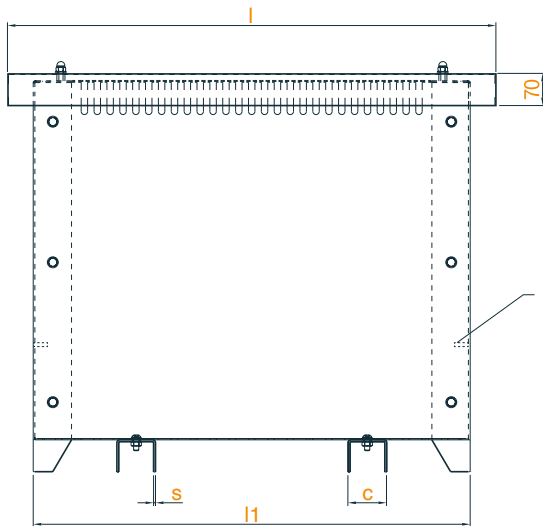

Gehäuse Vorder- und Rückseite abnehmbar

Erdungsbolzen M8

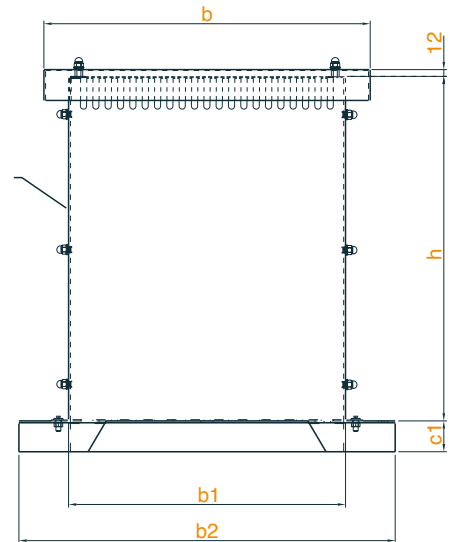

Draufsicht ohne Deckel

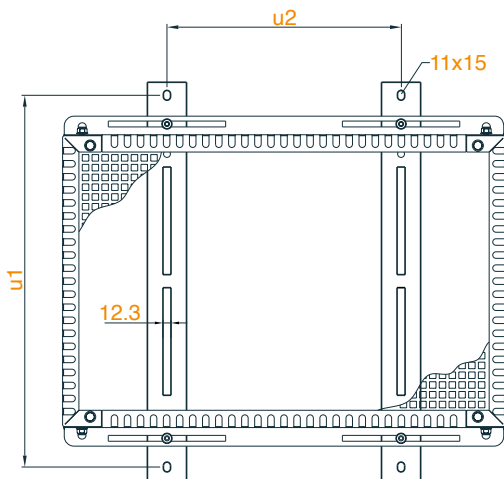

Lieferbar in Schutzart

- IP 02 + 03 ohne Gitterlochblech
- IP 20 + 23 mit Gitterlochblech
- IP 54 ohne Belüftung, mit geschlossener Bodenplatte und EPDM Hohlprofil-dichtung

Sondergrößen auf Anfrage

Artikel Nr. Article number Article numéro	Geh.-Nr.	l	l1	b	b1	b2	h	u1	u2	c	c1	s
17181110	111	550	460	490	400	560	480	520	289-137	60	50	3
17181210	121	610	520	540	450	610	560	570	349-197	60	50	3
17181310	131	610	520	430	340	500	420	460	349-197	60	50	3
17181410	141	670	580	490	400	560	480	520	409-257	60	50	3
17181510	151	770	680	540	450	610	560	570	509-357	60	50	3
17181610	161	855	765	620	530	690	620	650	616-332	60	50	3
17181710	171	1050	960	750	660	820	690	780	812-428	80	70	4
17181810	181	1150	1060	850	760	920	800	880	891-407	80	70	4
17181910	191	1340	1250	850	760	920	1250	880	1081-497	80	70	4
17182110	211	750	660	580	490	650	590	610	470-406	80	70	4
17182210	221	840	750	490	400	560	800	520	512-448	80	70	4
17182310	231	940	850	640	550	710	730	670	590-518	80	70	4
17182410	241	1090	1000	590	500	660	1000	620	632-568	80	70	4
17182510	251	1290	1200	790	700	860	1100	820	812-748	80	70	4

Enclosures | Boîtiers à monter

Werkstoff **Material** | **Matière** DC01 (1.0330)

Oberfläche **Surface** | **Surface** Kunststoffbeschichtet RAL 7035 Grobstruktur

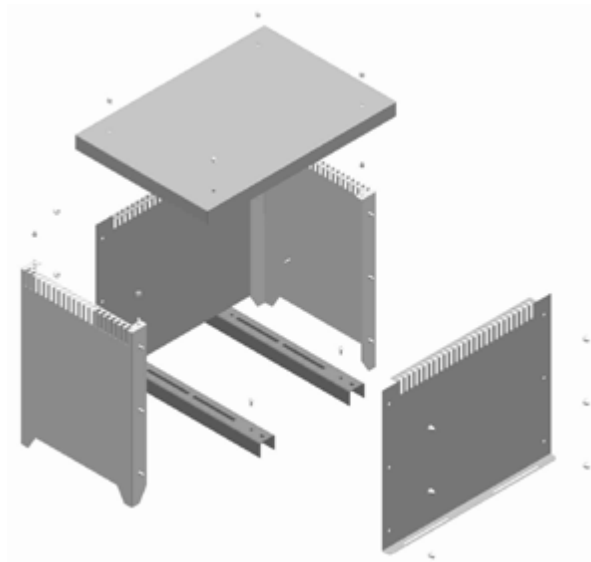

IP 02 + 03

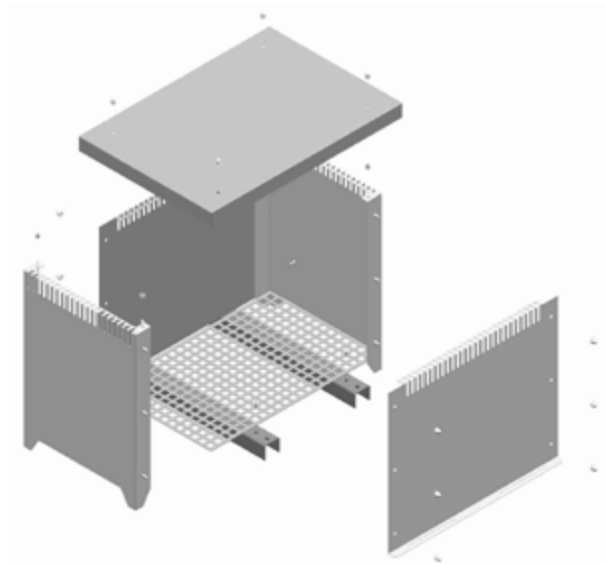

IP 20 + 23

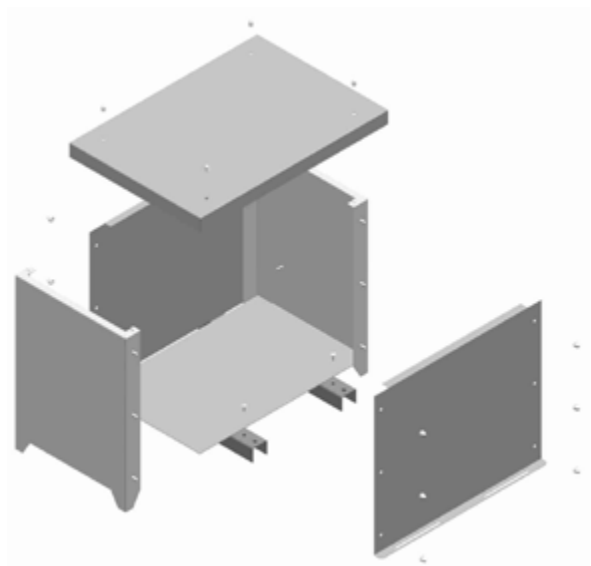

IP 54

Artikel Nr. Article number Article numéro	Lieferbar in Schutzart	
0	IP 02 + 03	ohne Gitterlochblech
1	IP 20 + 23	mit Gitterlochblech
3	IP 54	ohne Belüftung, mit geschlossener Bodenplatte und EPDM Hohlprofilabdichtung

Sondergrößen auf Anfrage

Lieferungs- und Zahlungsbedingungen:

1. Allgemeines: Für unsere Angebote und Lieferungen gelten die nachfolgenden Bedingungen, sofern nicht andere Abreden nicht ausdrücklich schriftlich getroffen sind. Alle uns erteilten Aufträge gelten, auch wenn diese zu Einkaufsbedingungen des Käufers – selbst bei Ausschließlichkeitsanspruch – erteilt werden, als zu unseren Bedingungen zustande gekommen, auch wenn wir die Einkaufsbedingungen des Bestellers nicht ablehnen, es sei denn, wir erkennen diese schriftlich an. Ein Stillschweigen des Käufers gegenüber unseren Bedingungen gilt als dessen Einverständnis mit diesen.

2. Angebote sind stets freibleibend. Bestellungen gelten nur als angenommen, wenn sie von uns schriftlich bestätigt worden sind. Mündliche oder telefonische Vereinbarungen mit unseren Mitarbeitern bedürfen zur Wirksamkeit unserer schriftlichen Bestätigung.

3. Umfang der Lieferpflicht: Für die Ausführung der Bestellung ist unsere schriftliche Auftragsbestätigung massgebend. Mass-, Gewichts- und Leistungsangaben sowie Abbildungen sind nur annähernd und unverbindlich, soweit sie nicht ausdrücklich als verbindlich bezeichnet sind.

4. Preise: Die in der Preisliste und alle sonst genannten Preise verstehen sich, soweit nicht anders ausdrücklich schriftlich vereinbart, für Lieferung ab Werk ausschließlich Verpackungs- und Frachtkosten und zuzüglich Mehrwertsteuer. Erhöhen sich zwischen dem Zeitpunkt des Vertragsabschlusses und der Lieferung die Gestehungskosten, so sind wir berechtigt, den infolge dieser Erhöhung gerechtfertigten Preis zu berechnen. Bei Sonderanfertigungen oder zusätzlichen Leistungen, für die vor Auslieferung kein Preis vereinbart werden konnte, gilt der aufgrund der Nachkalkulation ermittelte und von uns in Rechnung gestellte Preis.

5. Einzelanfertigungen von Mustern berechnen wir zu den tatsächlichen Gestehungskosten.

6. Zahlungsbedingungen: Unsere Rechnungen sind, falls nicht ausdrücklich anders schriftlich vereinbart, innerhalb von 30 Tagen netto zu zahlen. Bei Zahlung innerhalb 10 Tagen gewähren wir ein Skonto von 2 %. Bei Zahlung durch Scheck gilt die Zahlung erst dann als erfolgt, wenn der Aussteller den Scheck eingelöst hat. Bei Überschreitung des Zahlungszieles berechnen wir Verzugszinsen in Höhe des von den Geschäftsbanken berechneten Zinssatzes für offene Kontokorrentkredite, zuzüglich der gesetzlichen Mehrwertsteuer. Werden uns Umstände bekannt, die auf eine geringe Kreditwürdigkeit des Bestellers schließen lassen, so steht uns auch nach Abschluss des Vertrages das Recht zu, vom Vertrag zurückzutreten oder sofortige Zahlung aller Forderungen zu verlangen. Der Besteller räumt uns das Recht ein, auch Waren per Nachnahme bei Gewährung von 2 % Skonto zu liefern.

7. Lieferfristen: Die vereinbarte Lieferfrist beginnt an dem Tage, an dem Übereinstimmung über die Bestellung zwischen dem Besteller und uns schriftlich vorliegt. Sie gilt mit der Anzeige der Versandbereitschaft als eingehalten, wenn die Absendung der Ware ohne unser Verschulden unmöglich ist. Die vereinbarte Lieferfrist verlängert sich – unbeschadet unserer Rechte aus Verzug des Käufers – um den Zeitraum, während dessen der Käufer mit seinen Verpflichtungen aus diesem oder einem anderen Vertrag in Verzug ist. Teillieferungen können nicht zurückgewiesen werden; Teilberechnungen sind zulässig. Schadensansprüche des Bestellers wegen Nichterfüllung oder verspäteter Erfüllung sind ausgeschlossen. Verhinderungen oder wesentliche Erschwerungen der Lieferung, die unvorhergesehen und unabwendbar sind, gelten als höhere Gewalt und entbinden uns von allen Verpflichtungen, ohne dass wir zur Schadensersatzlieferung oder Nachlieferung angehalten werden können. Wir sind insbesondere insoweit von jeder Verpflichtung frei, als unsere Vorlieferanten aufgrund ihrer Lieferungs- und Zahlungsbedingungen von der Lieferung entbunden sind. Hindernisse sind auch nicht von uns zu vertreten, wenn sie während eines bereits bestehenden Verzuges eintreten. Wir sind jedoch berechtigt, nach Beendigung der Verhinderung und nach Ablauf einer angemessenen Anlaufzeit die Lieferung noch durchzuführen. Der Besteller kann von uns die Erklärung verlangen, ob wir innerhalb angemessener Frist liefern wollen oder vom Vertrag zurücktreten.

8. Versand: Mit der Absendung der Ware geht die Gefahr auf den Empfänger über, auch wenn frachtfreie Lieferung vereinbart worden ist. Die Ware gilt als abgesandt, wenn sie versandbereit in unserem Werk steht. Der Versand erfolgt nach unserem Ermessen, soweit nicht anders schriftlich vereinbart. Verluste und Beschädigungen während des Transportes gehen zu Lasten des Empfängers.

9. Beanstandungen oder Mängelrügen können nur dann berücksichtigt werden, wenn sie spätestens innerhalb von 8 Tagen nach Eintreffen der Ware beim Besteller schriftlich bei uns geltend gemacht werden. Bei von uns anerkannten Mängeln leisten wir gegen Rücksendung nach unserer Wahl entweder kostenlos Ersatz, Nachbesserung oder den Gegenwert der Ware. Kosten, die durch Einund Ausbau schadhafte gewordener Teile entstehen, werden nicht ersetzt. Haftung für Personen- und Sachschäden, die durch Mängel gelieferter oder reparierter Ware oder durch schadhafte gewordene Einzelteile eingetreten, wird nicht übernommen. Jeder weitere Schadensersatzanspruch sowie das Recht des Bestellers, vom Vertrag zurückzutreten, ist ausgeschlossen. Der Besteller ist nicht berechtigt, wegen etwaiger Mängel bis zu deren Behebung den Kaufpreis ganz oder zum Teil zurückzubehalten. Ohne unsere ausdrückliche schriftliche Zustimmung ist der Besteller nicht berechtigt, uns Kosten für eine eigenmächtige Schadensbehebung in Rechnung zu stellen oder vom Rechnungsbetrag abzusetzen. Sämtliche Gewährleistungsansprüche verjähren innerhalb eines Jahres nach Ablieferung der Ware.

10. Eigentumsvorbehalt: Unsere Lieferungen erfolgen ausschließlich unter Eigentumsvorbehalt. Das Eigentum an der Ware geht erst dann auf den Besteller über, wenn sämtliche Forderungen aus der Geschäftsverbindung getilgt sind, auch wenn Bezahlung für bestimmte bezeichnete Waren erfolgt. Bei laufender Rechnung gilt das vorbehaltene Eigentum als Sicherheit für die Saldoforderung. Wird die von uns gelieferte Ware mit anderen Gegenständen vermischt oder verbunden, so tritt uns der Besteller schon jetzt seine Eigentums- bzw. Miteigentumsrechte an dem vermischten Bestand oder neuen Gegenstand ab und verwahrt diesen mit kaufmännischer Sorgfalt für uns. Der Besteller ist berechtigt, die Ware im gewöhnlichen Geschäftsverkehr zu veräußern. Verpfändungen und Sicherheitsübereignungen sind ihm untersagt. Von einer Pfändung der Liefergegenstände oder jede andere Einwirkung durch Dritte hat uns der Besteller unverzüglich zu benachrichtigen. Ferner ist der Besteller verpflichtet, den Dritten unverzüglich zu unterrichten, dass die Ware oder Teile der Ware noch unter Eigentumsvorbehalt stehen. Veräußert der Besteller die von uns gelieferte Ware, gleich in welchem Zustand, so tritt er hiermit schon jetzt bis zur völligen Tilgung aller unserer Forderungen die ihm aus der Veräußerung entstandenen Forderungen gegen seinen Abnehmer an uns ab. Der Besteller ist zur Einziehung dieser Forderungen auf jederzeitigen Widerruf ermächtigt. Er ist verpflichtet, die eingezogenen Beträge gesondert für uns aufzubewahren und sofort an uns abzuführen. Eigentumsvorbehaltware kann von uns ohne vorherige Ankündigung in Besitz genommen werden, und zwar unentgeltlich. Zeichnungen, Entwürfe, Muster und dergleichen bleiben unser geistiges Eigentum und dürfen weder anderweitig benutzt noch der Konkurrenz zugänglich gemacht werden. Bei Zuwiderhandlung haftet der Abnehmer für den uns entstandenen Schaden.

11. Erfüllungsort und Gerichtsstand:

1. Erfüllungsort ist Altenstadt / Hessen bzw. Büdingen.
2. Als Gerichtsstand – auch Scheckverbindlichkeiten – wird ebenfalls der Erfüllungsort vereinbart.
 - a) wenn der Käufer Kaufmann, eine juristische Person des öffentlichen Rechts oder ein öffentlich rechtliches Sondervermögen ist:
 - b) wenn der Käufer seinen allgemeinen Gerichtsstand im Ausland hat, oder bei Vertragsabschluss seinen Wohnsitz ins Ausland verlegt, oder bei Klageerhebung unauffindbar ist:
 - c) generell im Mahnverfahren.

12. Die eventuelle Rechtsunwirksamkeit einzelner Bestimmungen dieser Lieferungs- und Zahlungsbedingungen soll die Wirksamkeit der übrigen Bestimmungen nicht berühren.

HENKE

Industrielle Blechbearbeitung



Henke GmbH
Heegwaldstraße 2-4
63674 Altenstadt

Tel.: 06047 - 9606-0
Fax: 06047 - 6163
info@henke-metall.de

www.henke-metall.de

#WIRmachendas